

INVERSOR DE EMERGÊNCIA PARA LED

IEL001



sermatex **GRÜN**
ex



REV.07 / 28.02.2025

p. 1 de 4

INVERSOR DE EMERGÊNCIA PARA LED

Dados Técnicos

ESPECIFICAÇÕES

TIPO DE PROTEÇÃO	“Ex e q” – Imerso em areia com os terminais de segurança aumentada.
MARCAÇÃO	Ex eb q IIC Gb
ÁREA DE APLICAÇÃO	Zona 1
CLASSIFICAÇÃO	Embutido
CERTIFICADO DE CONFORMIDADE	<p style="text-align: center;">Segurança</p> <p style="text-align: center;">  OCP 0034 INMETRO</p> <p style="text-align: center;">INMETRO</p> <p style="text-align: center;">NCC 24.0136 U</p>

ESPECIFICAÇÕES ELÉTRICAS

TIPOS DE CARGA	LED ou MODULO DE LED de até 70W
TENSÃO DE ALIMENTAÇÃO	110...230VCA/CC ±10%
POTÊNCIA MÁX. DE CONSUMO	< 2W
CORRENTE	570mA (110 Vca/Vcc) 320mA (240 Vca/Vcc)
FREQUÊNCIA DA REDE	47 / 63 Hz
FATOR DE POTÊNCIA	> 0,96
DISTORÇÃO HARMÔNICA	< 10%
TEMPERATURA MÁXIMA	70C
TEMPERATURA DE TRABALHO	-20 à 50C
SEÇÃO DOS CONECTORES	0,5 à 2,5 mm ²
PESO	700 g

INVERSOR DE EMERGÊNCIA PARA LED

Dados Técnicos

ESPECIFICAÇÕES ELÉTRICAS

POTÊNCIA NOMINAL DO LED/MÓDULO LED.....	2x10 W (2xTLEX600) 2x20 W (2xTLEX1200)
TENSÃO DE ALIMENTAÇÃO	TLEX600 - 36 Vcc TLEX1200 - 72 Vcc
POTÊNCIA MÁX. DE CONSUMO	TLEX600 - 60 min TLEX1200 - 60 min
RENDIMENTO DE ENERGIA	TLEX600 - > 50% TLEX1200 - > 35%

CARACTERÍSTICAS

- O inversor de emergência opera em conjunto com o driver de corrente de LED da luminária, transformando uma luminária de LED normal em sistema de iluminação de emergência;
- Pode ser utilizado em qualquer luminária de LED, observando a tensão de saída e corrente dos módulos de LEDs.
- Baixo consumo de energia para carga da bateria: menor 2W.
- Bateria de NiCd de alta capacidade: 2500mAh.
- LED indicador de carga da bateria (LED Status):
LED Aceso Bateria em Carga; LED Apagado Bateria em Descarga (em modo de Emergência);
- Atende aos requisitos da NBR 10898 (iluminação de emergência);
- Expectativa de vida superior a 50.000 horas;
- Carga da Bateria: 24 h;
- Para montagem do LED Indicador, é necessário fazer um furo de 8mm.

INVERSOR DE EMERGÊNCIA PARA LED

Dados Técnicos

DIMENSÕES (MM)

IEL001

Dimensões (mm):
Dimensions (mm):

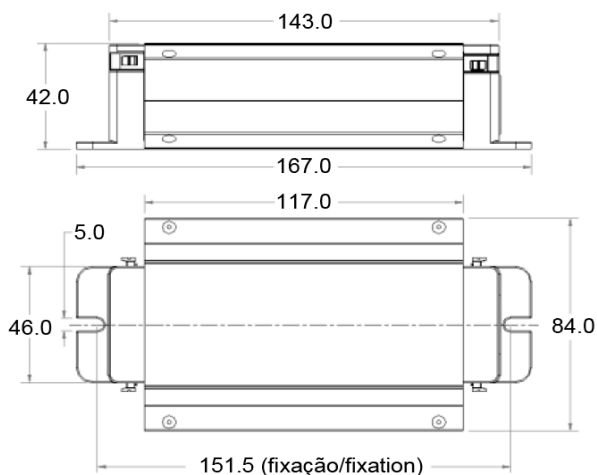

INSTALAÇÃO

ESQUEMAS DE INSTALAÇÃO DO IEL001 + DVL70 + TUBOLED EX

Esquema de Ligação de Luminária de Emergência para Acender 2 Tubos Led Ex em modo de Emergência

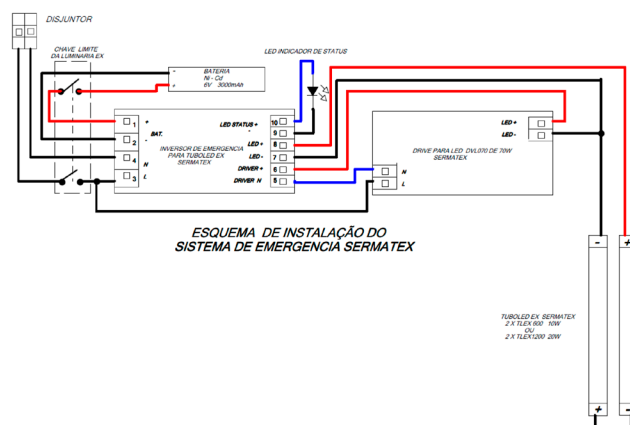

Esquema de Ligação de Luminária de Emergência para Acender 1 Tubo Led Ex em modo de Emergência

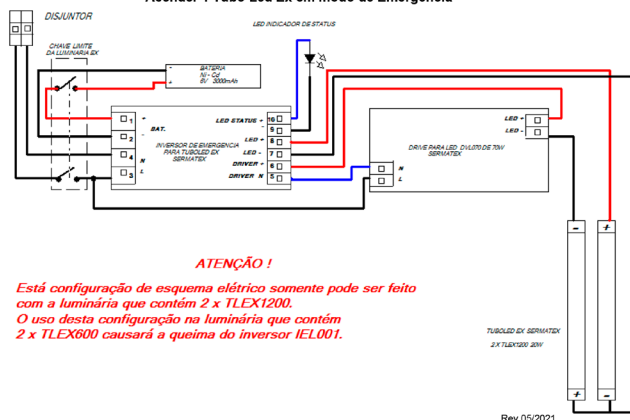

ATENÇÃO !

Está configuração de esquema elétrico somente pode ser feito com a luminária que contém 2 x TLEX1200.
O uso desta configuração na luminária que contém 2 x TLEX600 causará a queima do inversor IEL001.

Rev.05/2021